

POŁĄCZENIE PROJEKTOWANEGO WJAZDU Z ISTNIEJĄCĄ NAWIERZCHNIĄ

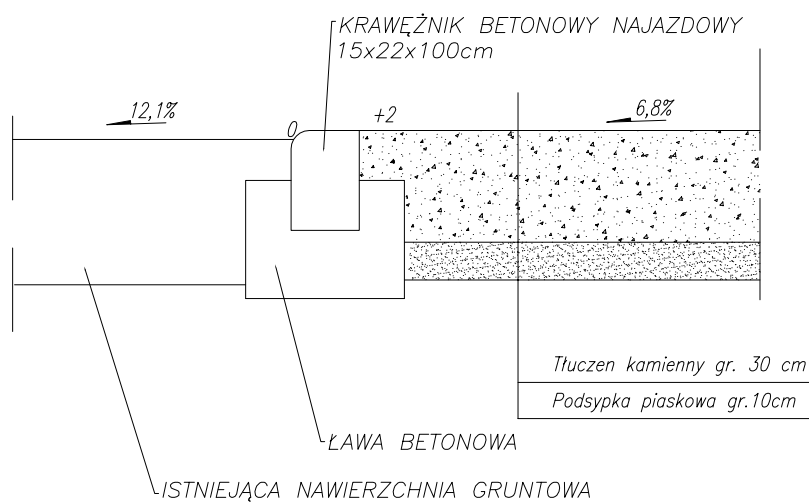

POŁĄCZENIE PROJEKTOWANEGO WJAZDU Z POBOCZEM

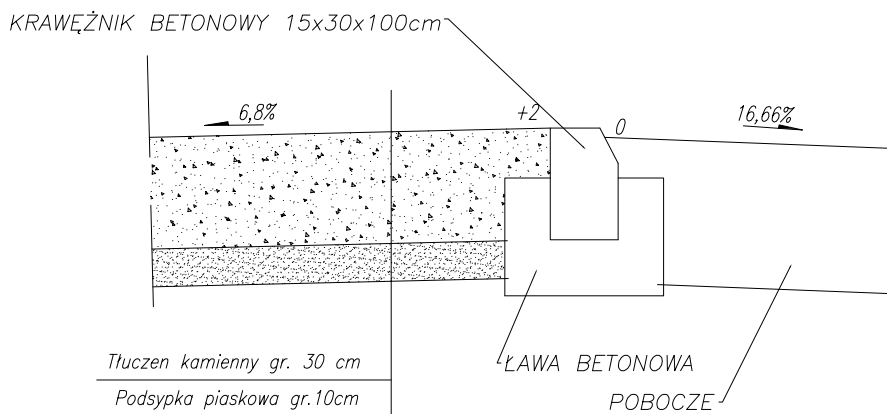

		BIURO OBSŁUGI INWETORA ABOL S.C. ul. Kochanowskiego 8-10, 77-100 Bytów tel./fax 598227513 e-mail: abol.biuro@gmail.com	
Inwestor	Gmina Rzeczenica ul. Człuchowska 26, 77-304 Rzeczenica	skala	
Lokalizacja	BRZECIE - PIENIEŻNICA, GM. RZECZENICA		
Projekt	PROJEKT BUDOWLANY PRZEPOMPOWNI WODY NA TRASIE ISTN. SIECI WODOC. BRZECIE-PIENIEŻNICA	styczeń 2014 rok	
Rysunek	KONSTRUKCJA ZJAZDU		
Projektował:	mgr inż. Jacek Filosek POM/0210/PWOK/07	Nr rys.4	
Sprawdził:	mgr inż. Danuta Bartoszewicz AN/8346/637/85		